



GR SUPRA





GR TOYOTA
Supra

Legenda je späť. Vývoj novej Toyoty Supra, vyrábanej spoločnosťou TOYOTA GAZOO Racing, nebol postavený čisto na parametroch výkonu alebo najlepších časoch na okruhu, ale na cieľavedomom zameraní sa na zážitky za volantom.

DIZAJN: EXTRÉMNY

Hlavný návrhár Nobuo Nakamura dal svojmu tímu pre Toyotu GR Supra jednoduché zadanie: koncept „Condensed Extreme“. Návrhári tak dostali možnosť slobodne vyjadriť svoje vízie rýdneho a jedinečného športového vozidla. Vyšli z bohatých tradícií značky Toyota s cieľom vyrobiť moderné vozidlo, ktoré však vyvoláva nostalgickú atmosféru spojenú so štýlom klasických športových automobilov.

Dizajn Toyoty GR Supra v duchu „Condensed Extreme“ sa odráža v tvare karosérie v dlhej kapote, kompaktnej kabíne a širokom postoji. Vozidlo spájajúce aerodynamiku typickú pre pretekárske vozidlá s moderným a dravým vzhľadom dáva naplno na obdiv ničím nezriedené jazdné schopnosti.



Nobuo Nakamura

HLAVNÝ NÁVRHÁR

„Vedel som, že mojím poslaním je vytvoriť taký návrh, ktorý by vizuálne aj fyzicky oslovil každého fanúšika športových vozidiel. Použitím radového šesťvalca vpredu a pohonu zadných kolies, čo vidíme pri dnešných vozidlách len zriedka, som mohol dosiahnuť výsledok, ktorý presahuje obvyklé hranice Toyoty.“



Matsumoto

Tom Matsumoto

中村暢夫

Nobi Nakamura

PRE TEN POCIT





DUŠA TOYOTY SUPRA

Toyota Supra, legenda v očiach motoristických nadšencov, filmových fanúšikov a vyznávačov počítačových hier, si za posledných 40 rokov vybudovala pevné miesto v automobilovej popkultúre. Pokrvnú príbuznosť s kultovou Toyotou 2000GT, ktorej história siaha do 60. rokov, nemožno modelu Supra uprieť.

Odkazuje na ňu dlhou rozložitou kapotou, kompaktnou kabínou a dvojito vydutou strechou. Podobnosť však nie je čisto viditeľná okom, pretože jednotlivými generáciami Toyoty Supra sa ako červená niť tiahne stále tá istá koncepcia: hladký a živý radový šesťvalec vpredu a pohon zadných kolies pre ten najrýdzejší pôžitok z jazdy.



2000GT
1967



A40
1978



A60
1981



A70
1987



A80
1993

ZMYSLY NA VRCHOLE BLAHA

Toyota GR Supra sa rovnako dobre cíti na bežných cestách i pretekárskych tratiach. Ponúka dva vysoko výkonné motory – obidva ako stvorené pre športové vozidlá. Môžete si vybrať medzi radovým štvorvalcovým 2-litrovým motorom vybaveným turbodúchadlom typu Twin-Scroll alebo 3-litrovým radovým šesťvalcom s priamym vstrekom paliva a variabilným riadením ventilov.

Agregáty spolupracujú s vyspelou osemstupňovou automatickou prevodovkou vr. radenia páčkami pod volantom pre bleskové zmeny prevodových stupňov a bezprostrednú odozvu. Ďalej je tu štandardne aktívny diferenciál pre ešte lepšiu stabilitu a záberové schopnosti pri brzdení a prejazde zákrutami. Toyota GR Supra nekladie najvyšší dôraz na výkonové parametre či najrýchlejšie traťové časy, ale na pocity, ktoré za volantom zažívate.



Spoločlivý brzdny účinok

Vysokovýkonné brzdy novej Toyoty GR Supra pomáhajú vodičom využívať svoju plnú dynamiku a sú vybavené ikonickým logom Supra.



Aktívny akustický systém

Toyota GR Supra je vybavená aktívnym akustickým systémom ASD s dvoma voliteľnými režimami zvukového sprievodu. Pre bežné jazdenie je režim Normal s decentným zvukom na záver náročného pracovného dňa, zatiaľ čo v režime Sport vás uchvátia vysoké tóny a praskanie pri podradovaní ako na pretekárskych okruhoch.

**BENZÍN****2,0 l Twin-Scroll Turbo 8 A/T**

Výkon: **258 k**
Spotreba paliva*: **6,3 l/100 km**
Emisie CO₂*: **143 g/km**
Zrýchlenie 0–100 km/h: **5,2 s**
Dostupné pre: výbavu **Dynamic**

BENZÍN**3,0 l Twin-Scroll Turbo 8 A/T**

Výkon: **340 k**
Spotreba paliva*: **7,5 l/100 km**
Emisie CO₂*: **170 g/km**
Zrýchlenie 0–100 km/h: **4,3 s**
Dostupné pre: výbavu **Executive**

A/T = automatická prevodovka
* V kombinovanom cykle



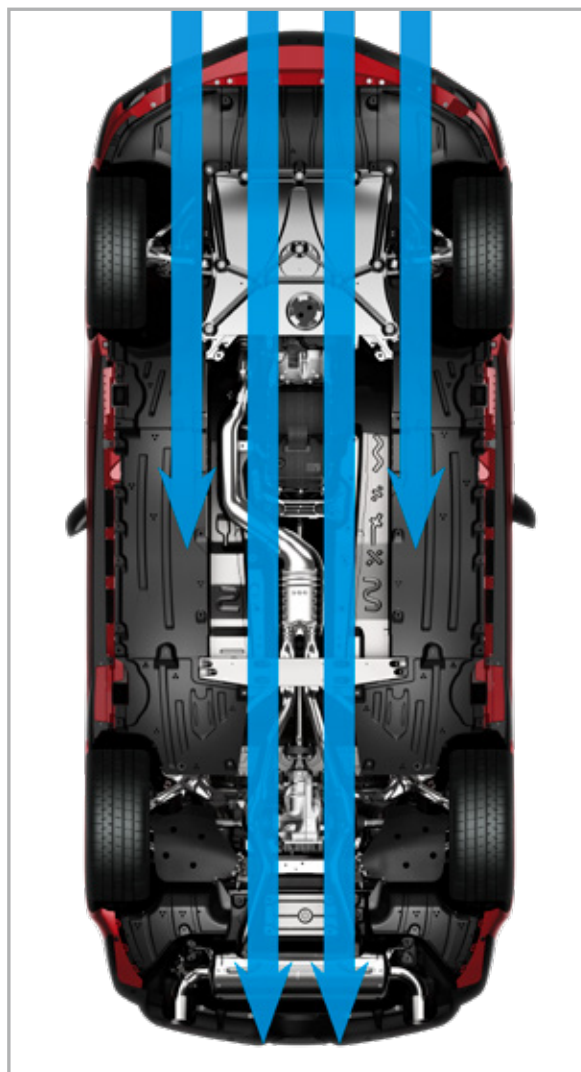

Aerodynamika spodku vozidla

Aerodynamické parametre sa v prípade Toyota GR Supra posúvajú na novú úroveň. Okrem dvojitého vydutia strechy na zníženie odporu vzduchu alebo vyklenutého zadného spojlera na potlačenie vztlaku sú tu lamely regulujúce prúdenie vzduchu na spodku vozidla pre čo najvyššiu priľnavosť pri vysokých rýchlostiach.

AERODYNAMIKA V DUCHU PRETEKÁRSKÝCH VOZIDIEL

Doladeniu jazdných schopností Toyota GR Supra venovali pracovníci TOYOTA GAZOO Racing nemalú pozornosť. Konštrukcia Toyota GR Supra stavia na skúsenostiach z medzinárodného motošportu, čo sa odrazilo o. i. v optimálne riešenej aerodynamike a charakteristike vztlakových síl, resp. ideálnom rozložení hmotnosti medzi nápravami v pomere 50:50.

Očiam ukrytý zostáva ľahký, avšak extrémne tuhý rám z hliníkovo-ocelového kompozitu, vďaka ktorému sa Toyota GR Supra prepletá zákrutami s mimoriadnou presnosťou. Hmotnosť vozidla znižujú hliníkové vodiace ramená a naklápacie ložiská v prospech istoty za volantom, priľnavosti a vyváženosti v okamihoch, keď to oceníte najviac.

RÝDZE POCITY

Nová Toyota GR Supra bola koncipovaná ako športové vozidlo v tej najrýdzejšej forme. Model skonštruovaný na základe nekompromisného prístupu k zážitkom a pocitom za volantom kombinuje krátky rázvor a široký rozchod kolies na dosiahnutie ideálneho „zlatého pomeru“ s hodnotou 1,55, a dokáže tak poskytnúť mimoriadnu agilitu aj stabilitu v hraničných situáciách.

V kombinácii s usporiadaním – motor vpredu a pohon zadných kolies na dokonalé rozloženie hmotnosti v pomere 50:50 a s nízkym ťažiskom – potom Toyota GR Supra sprostredkuje atraktívne spojenie výkonu, agility a precíznej ovládateľnosti.

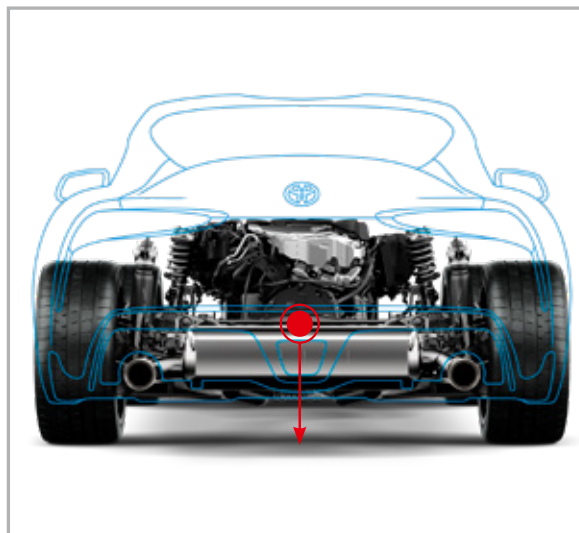

Zlatý pomer

Ideálne vyváženie v zmysle agility a stability sa dosahuje za situácie, keď pomer medzi dĺžkou rázvoru a šírkou rozchodu kolies je 1,5 až 1,6. Toyota GR Supra sa chváli „zlatým pomerom“ na úrovni 1,55, ktorý v kombinácii s nízkym ťažiskom a malou hmotnosťou zaručuje mimoriadnu ovládateľnosť a odozvu.

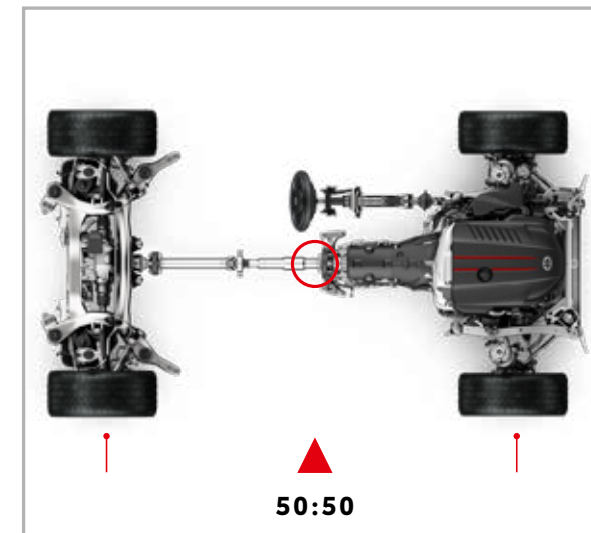

Krása v rovnováhe

Vďaka krátkemu rázvoru a tradičnému usporiadaniu s motorom vpredu a pohonom zadných kolies sa Toyota GR Supra chváli dokonalým rozložením hmotnosti medzi nápravami v pomere 50:50, aby ste si vychutnali neutrálne jazdné správanie a zdanlivo neobmedzenú príľnavosť.







Zamerané na to skutočne dôležité

Vozidlá vo výbave Executive sú vybavené head-up displejom (HUD), ktorý dopĺňa prístrojový panel pred vodičom. HUD v Toyote GR Supra čitateľne zobrazuje rýchlosť, bezpečnostné funkcie a údaje navigácie priamo vo vašom zornom poli, aby nič zbytočne neodvážalo vašu pozornosť od riadenia.



Režimy podľa vašej nálady

Prepínaním medzi dvoma druhmi ovládania Toyoty GR Supra môžete meniť reakcie motora, prevodovky, tlmičov, riadenia a zapájanie diferenciálu podľa uprednostňovaného štýlu riadenia.

Pre maximálnu mieru kontroly vodičom aktivujte režim „Track“, v ktorom sa obmedzí intenzita zásahov stabilizačného systému vozidla.

KOKPIT ZAMERANÝ NA VODIČA

Kokpit novej Toyoty GR Supra, vychádzajúci z usporiadania pretekárskych monopostov, stavia vodiča do samotného centra diania. Za účelne riešeným trojramenným volantom sa nachádzajú head-up displej a digitálny prístrojový štít, aby ste mali vždy ihneď po ruke všetky potrebné informácie.

Centrálny multimediálny systém Toyoty GR Supra s displejom s veľkosťou 8,8" sprístupňuje funkcie navigácie, prehrávanie hudby a hands-free volanie, aby ste sa mohli plne sústrediť na svoje vodičské umenie.

POHODLIE AKO SÚČASŤ KONTROLY NAD VOZIDLKOM

Nová Toyota GR Supra s asymetrickým stredovým panelom, so sedadlami inšpirovanými pretekárskymi vozidlami a s prémiovými technológiami ponúka vrcholné spojenie pohodlia klasických cestovných automobilov, kedykoľvek si ho budete priať, s ovládateľnosťou športových vozidiel, kedykoľvek to budete potrebovať. Kožou čalúnené sedadlá s elektrickým nastavovaním polohy disponujú funkciou vyhrievania a ukladania polohy do pamäti; nastaviteľné bočné vankúše a starostlivo tvarované kolenné opierky na stredovom paneli zase poskytujú pohodlie a oporu vo chvíľach vrcholnej zábavy v zákrutách.

Pre ešte vyššiu úroveň pohodlia je na stredovom paneli Toyoty GR Supra ovládací panel duálnej klimatizácie s dotykovými spínačmi a pamäťou pre jednoduché ovládanie; centrálny displej multimédií s uhlopriečkou 8,8" je možné ovládať buď ako dotykovú obrazovku, alebo pomocou otočného ovládača.



Chvíle pre relax

Pre vzácné okamihy, keď sa chcete iba pohodlne usadiť a odpočívať, je nová Toyota GR Supra vybavená audiosystémom s 10 reproduktormi vrátane Bluetooth® a vstupom USB. Výbava Executive má navyše prémiový audiosystém JBL s 12 reproduktormi a bezdrôtovou nabíjačkou mobilných telefónov.



Sedadlo s príkladnou oporou

Súčasťou sedadla vodiča v novej Toyote GR Supra sú nastaviteľné bočné vankúše pre potrebnú bočnú oporu pri rýchlom prechádzaní zákrut.

* Konkrétna výbava závisí od verzie.







Predkolízny bezpečnostný systém s funkciou rozpoznávania chodcov a cyklistov

Systém s funkciou pre detekciu cyklistov a rozpoznávanie chodcov v noci kombinuje kameru s radarovou technológiou pre detekciu cyklistov a ostatných vozidiel na ceste, resp. chodcov za slabého osvetlenia. Ak by hrozila kolízia, aktivuje sa zvuková aj optická výstraha. V prípade, že vodič nereaguje alebo zošľapne brzdový pedál príliš slabou, systém aktívne zasiahne, aby zabránil prípadnej nehode.



Systém upozornenia na opustenie jazdných pruhov s aktívnymi zásahmi do riadenia

Asistent pre jazdu v pruhoch (súčasť systému Toyota Safety Sense) sleduje pomocou kamery vodorovné pruhy na vozovke vpredu a upozorňuje vodiča (akusticky i opticky) ak usúdi, že vozidlo vybočilo z jazdného pruhu bez toho, aby vodič predtým dal znamenie o zmene smeru jazdy. V prípade, že vozidlo začne nechcene opúšťať jazdný pruh, systém jemne zasiahne do riadenia.

BEZPEČNOSŤ NA PRVOM MIESTE

Pri vozidle s takouto úrovňou jazdných schopností je bezpečnosť úplne kľúčová. Preto je Toyota GR Supra vybavená paketom bezpečnostných technológií Toyota Supra Safety+, ktorý zahŕňa sledovanie mŕtveho uhla (BSM), upozornenie na opustenie jazdného pruhu (LDA) so zásahmi do riadenia a adaptívny tempomat (ACC) s funkciou Stop&Go*. K maximálnej istote za volantom za každej situácie prispieva aj systém sledovania tlaku v pneumatikách (TPMS), teplotný alarm alebo systém e-Call, schopný privolať záchranné zložky v prípade vážnej nehody.

V meste sa môžete spoľahnúť na rozpoznávanie chodcov a cyklistov, rovnako tak ako na inteligentné parkovacie senzory s podporou automatického brzdienia pre maximálnu bezpečnosť vás samotných i všetkých ostatných osôb.

* Vo výbave Executive

DYNAMIC – TO JE RADOŠŤ

Výbava Dynamic má všetko, čo by si nadšenec mohol priať. 18" kolesá z ľahkej zliatiny, čierne športové sedadlá Alcantara®, bezpečnostný balík Toyota Supra Safety a audiosystém s displejom 8,8".

Dynamic – vybrané prvky výbavy

- K dispozícii vo všetkých odtieňoch karosérie
- 18" zliatinové disky kolies
- Volič jazdných režimov
- Dvojitý výfuk
- LED predné svetlomety
- Automatické nastavenie výšky predných svetlometov
- Čalúnenie sedadiel Alcantara – čierne
- Vyhrievanie predných sedadiel
- Multimediálny systém (8,8" displej)
- Navigácia





TALENTOVANÝ PRÉMIOVÝ VÝKONNÝ

Toyota GR Supra vo výbave Executive je pre každého, kto chce prvotriedne jazdné schopnosti svojho vozidla zladať so špičkovou úrovňou pohodlia. Vozidlo s čalúnením z čiernej kože, prémiovým audiosystémom JBL s 12 reproduktormi, head-up displejom je plne vybavený a pripravený vás baviť.

EXECUTIVE – vybrané prvky výbavy

- K dispozícii vo všetkých odtieňoch karosérie
- 19" dvojfarebné disky z ľahkých zliatin (5 zdvojených lúčov)
- Osvetlenie integrované vo dverách
- Volič jazdných režimov
- Adaptívne odpruženie AVS
- Aktívne športový diferenciál
- Červené športové lakovanie strmeňov predných brzd
- Automatické nastavovanie sklonu svetlometov
- Adaptívne LED predné svetlomety
- Sledovanie slepého uhla (BSM)
- Adaptívny tempomat s funkciou Stop&Go
- Upozornenie na dopravu za vozidlom (RCTA)
- Páčky radenia pod volantom
- Čalúnenie sedadiel z kombinácie prírodnej a syntetickej kože – čierne
- Športové sedadlá
- Pamäťová funkcia nastavenia sedadla vodiča
- Vyhrievanie predných sedadiel
- Multimediálny systém Toyota Touch® 2 (8,8")
- Navigácia
- 12 reproduktorov
- Prémiový audiosystém JBL
- Bezdrôtová nabíjačka na smartfón
- Head-up displej (HUD)





VÝKONY A UMENIE V JEDNOM

Dizajn Toyoty GR Supra v duchu „Condensed Extreme“ nikto neprehliadne, nech už zvolíte akýkoľvek odtieň karosérie. Vyberať môžete zo siedmich odtieňov exteriéru, od tradičnej farby športových vozidiel, akou je napr. červená Prominence, až po efektný ľadovo sivý metalický lak – skvelý dojem je vždy zaručený.



D03 – Ľadovo sivá
metalický lak



D01 – Biela
metalický lak



D05 – Červená Prominence



D04 – Čierna
metalický lak



D02 – Strieborná
metalický lak



D06 – Výrazná žltá





ŠPORTOVÁ A KULTIVOVANÁ

Toyota GR Supra dáva okamžite najavo svoje pretekárske gény, a to zvonku aj zvnútra. Sedadlá inšpirované športovými vozidlami sú potiahnuté buď Alcantarou v čiernej farbe alebo kombináciou syntetickej a pravej kože. Cieľavedomý vzhľad vozidla dopĺňajú 18" zliatinové disky kolies alebo veľké 19" kované disky z ľahkých zliatin s leštenými a matne čiernymi povrchmi.



Čierna koža
Štandard vo výbave Executive



Čierna Alcantara®
Štandard vo výbave Dynamic

**19" kované disky z ľahkých zliatin, čierne a strieborné
(5 zo zdvojených lúčov)**
Štandard vo výbave Executive



**18" zliatinové disky kolies
(5 zo zdvojených lúčov)**
Štandard vo výbave Dynamic



TECHNICKÉ ŠPECIFIKÁCIE

SPOTREBA PALIVA (PODĽA PLATNEJ LEGISLATÍVY)	Benzín 2,0 I Twin-Scroll Turbo 8 A/T	Benzín 3,0 I Twin-Scroll Turbo 8 A/T
Kombinovaná [l/km]	5,9–6,3	7,5
Odporúčaný typ paliva	Min. 95 oktánov a viac	Min. 95 oktánov a viac
Objem palivovej nádrže [l]	52	52
Emisie CO ₂ kombinované	135–143	170
Emisná norma	EURO 6 DG	EURO 6D

MOTOR		
Počet a usporiadanie valcov	4 v rade	6 v rade
Typ vstrekovania	Elektronické vstrekovanie paliva	Elektronické vstrekovanie paliva
Zdvihový objem [cm ³]	1998	2998
Vrtanie × zdvih [mm × mm]	82,0 × 94,6	82,0 × 94,6
Kompresný pomer	10,2:1	11,0:1
Maximálny výkon [k (kW)/ot./min]	258(190)/5000–6500	340 (250)/6500
Maximálny krútiaci moment [Nm/ot./min]	400/1550–4400	500/1600–4500

VÝKON		
Maximálna rýchlosť [km/h]	250 (s obmedzovačom)	250 (s obmedzovačom)
0–100 km/h [s]	5,2	4,3
Polomer otáčania (stopový/obrysový) [m]	5,2	10,4/11

ZAVESENIE KOLIES		
Vpredu	Vzpery McPherson	Vzpery McPherson
Vzadu	multi-link	multi-link

BRZDY		
Vpredu	kotúčové ventilované	kotúčové ventilované
Vzadu	kotúčové ventilované	kotúčové ventilované

8 A/T = 8stupňová automatická prevodovka

HMOTNOSTI A ROZMERY

	Benzín 2,0l Twin-Scroll Turbo 8 A/T	Benzín 3,0l Twin-Scroll Turbo 8 A/T
Pohotovostná hmotnosť [kg]	1470	1570
Celková hmotnosť [kg]	1710	1815
Dĺžka [mm]	4379	4379
Šírka [mm]	1854	1854
Výška [mm]	1299	1292
Rázvor [mm]	2470	2470
Previs vpredú [mm]	958	958
Previs vzadu [mm]	951	951
Svetlá výška [mm]	115	115
Objem batožinového priestoru [l]	290	290
Rozchod kolies vpredú/vzadu [mm]	1594/1589	1594/1589

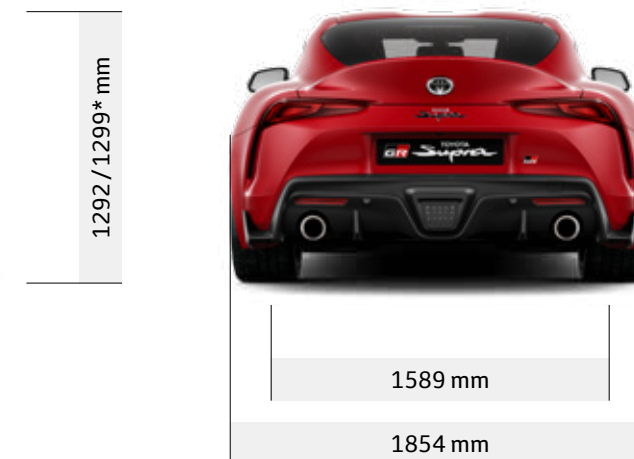
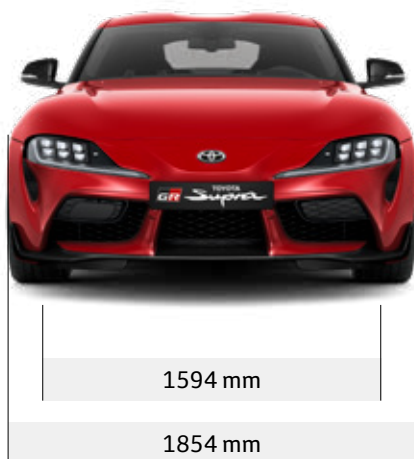

* S motorom 2,0l



TOYOTA.SK

Všetky prvky vybavenia zobrazené v katalógu sa môžu líšiť podľa zvolenej verzie. Konkrétnu ponuku prosím konzultujte s autorizovaným partnerom Toyota.

Podľa všetkých našich znalostí a vedomostí zodpovedali všetky informácie uvedené v publikácii v dobe jej tlače skutočnosti. Podrobnosti v technických údajoch o vozidle a vybavení sú závislé na miestnych podmienkach a môžu sa preto líšiť od modelov dostupných vo Vašom regióne. Informujte sa prosím u svojho predajcu na detaily týkajúce sa príslušných špecifikácií a vybavenia. Toyota Central Europe – Slovakia s. r. o. si vyhradzuje právo zmeniť akýkoľvek detail v technických údajoch, špecifikáciách a výbave bez predchádzajúceho upozornenia. ©2019 vlastní NV Toyota Motor Europe (TME). Žiadna časť tejto publikácie nesmie byť žiadnym spôsobom reprodukována bez predchádzajúceho písomného súhlasu spoločnosti Toyota Central Europe – Slovakia s. r. o.